

STIHL

STIHL BR 700

Návod k použití



Obsah

Vysvětlivky k tomuto návodu k použití	2
Bezpečnostní pokyny a pracovní technika	2
Kompletace stroje	7
Seřízení plynového bovdeny	9
Nasazení závěsného zařízení	10
Palivo	10
Tankování pohonných hmot	11
Zimní provoz	12
Informace před startováním	13
Startování / vypínání stroje	13
Provozní pokyny	16
Výměna vzduchového filtru	16
Seřizování karburátoru	17
Zapalovací svíčka	17
Skladování stroje	18
Kontrola a údržba u odborného prodejce	18
Pokyny pro údržbu a ošetřování	19
Jak minimalizovat opotřebení a jak zabránit poškození	21
Důležité konstrukční prvky	22
Technická data	23
Pokyny pro opravu	24
Likvidace stroje	24
Prohlášení o konformitě EU	24
Adresy	25

Vážená zákaznice, vážený zákazníku, děkujeme Vám, že jste se rozhodli pro jakostní výrobek firmy STIHL.

Tento produkt byl vyroben za použití moderních výrobních technologií a obsáhlých opatření pro zajištění jakosti. Snažíme se udělat vše pro to, abyste s tímto výrobkem byli spokojeni a mohli s ním bez problémů pracovat.

Pokud budete mít dotazy týkající se Vašeho stroje, obraťte se laskavě buď na Vašeho obchodníka či přímo na naši distribuční společnost.

Váš



Dr. Nikolas Stihl

Vysvětlivky k tomuto návodu k použití

Obrázkové symboly

Veškeré na stroji zobrazené symboly jsou vysvětleny v tomto návodu k použití.

V závislosti na stroji a jeho vybavení mohou být na stroji zobrazeny níže uvedené obrazové symboly.



Palivová nádržka; palivová směs z benzínu a motorového oleje



Vedení nasávaného vzduchu: zimní provoz



Vedení nasávaného vzduchu: letní provoz

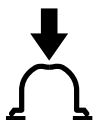

Aktivace ručního čerpadla paliva

Označení jednotlivých textových pasáží



VAROVÁNÍ

Varování jak před nebezpečím úrazu či poranění osob, tak i před závažnými věcnými škodami.



UPOZORNĚNÍ

Varování před poškozením stroje jako celku či jeho jednotlivých konstrukčních částí.

Další technický vývoj

STIHL se neustále zabývá dalším vývojem veškerých strojů a přístrojů; z tohoto důvodu si musíme vyhradit právo změn objemu dodávek ve tvaru, technice a vybavení.

Z údajů a vyobrazení uvedených v tomto návodu k použití nemohou být proto odvozovány žádné nároky.

Bezpečnostní pokyny a pracovní technika



Dodatková bezpečnostní opatření jsou při práci se strojem nezbytná.



Ještě před prvním uvedením stroje do provozu si bezpodmínečně přečtěte celý návod k použití a bezpečně ho uložte pro pozdější použití. Nedodržování pokynů v návodu k použití může být životu nebezpečné.

Dodržovat specifické bezpečnostní předpisy země, např. příslušných oborových sdružení, úřadů pro bezpečnost práce a pod.

Pokyn pro každého, kdo bude se strojem pracovat poprvé: Buď si nechte ukázat od prodáváče nebo jiné, práce se strojem znalé osoby, jak se s ním bezpečně zachází – nebo se zúčastněte odborného školení.

Nezletilí nesmějí s tímto strojem pracovat – s výjimkou mladistvých nad 16 let, kteří se pod dohledem zaučují.

Děti, zvířata a diváky nepouštět do blízkosti stroje.

Pokud nebude stroj používán, uložte jej tak, aby nikdo nemohl být ohrožen. Stroj chránit před použitím nepovolanými osobami.

Uživatel nese vůči jiným osobám zodpovědnost za úrazy a za nebezpečí, ohrožující jejich zdraví či majetek.

Stroj předávat či zapůjčovat pouze těm osobám, které jsou s tímto modelem stroje a jeho obsluhou obeznámeny – a vždy jim zároveň předat i návod k použití.

Práce s hluk produkujícími stroji může být národními či lokálními předpisy časově omezena.

Stroj uvést jen tehdy do provozu, když jsou všechny konstrukční díly v pořádku, bez poškození.

K čištění stroje nikdy nepoužívat vysokotlaké čističe. Prudký proud vody by mohl poškodit jednotlivé díly stroje.

Příslušenství a náhradní díly

Používat pouze takové díly či příslušenství, které jsou firmou STIHL pro tento stroj povoleny či technicky adekvátní díly. V případě dotazů k tomuto tématu se informovat u odborného prodejce. Používat pouze vysokojakostní díly či příslušenství. Jinak hrozí eventuální nebezpečí úrazů nebo poškození stroje.

STIHL doporučuje používat originální díly a příslušenství značky STIHL. Jsou svými vlastnostmi optimálně přizpůsobeny jak výrobku samotnému, tak i požadavkům uživatele.

Na stroji neprovádět žádné změny – mohlo by to vést k ohrožení bezpečnosti. STIHL vylučuje jakoukoli zodpovědnost a ručení za osobní a věcné škody, způsobené použitím nedovolených adaptérů.

Tělesná způsobilost

Kdo pracuje s tímto strojem, musí být odpočatý, zdravý a v dobré kondici.

Osoby, které se ze zdravotních důvodů nesmějí namáhat, by se měly předem informovat u lékaře, zda s tímto strojem smějí pracovat.

Pouze pro nositele kardiostimulátoru ("budičku"): Zapalování tohoto stroje vytváří velmi nízké elektromagnetické pole. Vliv na jednotlivé typy kardiostimulátoru nemůže být zcela vyloučen. Pro vyloučení zdravotních rizik doporučuje STIHL konzultovat na toto téma ošetřujícího lékaře a výrobce kardiostimulátoru.

Po požití alkoholu, reakceschopnost snižujících léků nebo drog se nesmí s tímto strojem pracovat.

Řádné používání

Foukač umožňuje odstraňování spadaneho listí, trávy, papíru a podobných materiálů např. v zahradách, ve sportovních stadionech, na parkovištích nebo vjezdech. Je rovněž vhodný pro profukování loveckých pěšinek v lese.

Nikdy neodfukovat zdraví škodlivé materiály.

Použití stroje k jiným účelům není dovoleno a může vést k úrazům nebo k jeho poškození. Na výrobku neprovádět žádné změny – i to by mohlo vést k úrazům a poškození stroje.

Oblečení a výstroj

Nosit předpisové oblečení a výstroj.



Oblečení musí být účelné a nesmí překážet v pohybu. Těsně přiléhající oděv – pracovní overal, v žádném případě pracovní pláště.



Nenoste oblečení s volnými šňůrkami, lanky a pásky, šály, kravaty ani šperky, které by se mohly dostat na stranu vzduchového sacího otvoru a dolů pod stroj. Dlouhé vlasy nenosit rozpuštěné, svázat je a zajistit je (šátkem, čepicí, přilbou atd.).

Noste pevnou obuv s hrubou, neklouzavou podrážkou.



VAROVÁNÍ



Ke snížení nebezpečí očních úrazů nosit těsně přiléhající ochranné brýle podle normy EN 166. Dbát na správné nasazení a přilehnutí brýlí.

Noste "osobní" ochranu sluchu – např. ochranné kapsle do uší.

STIHL nabízí kompletní bezpečnostní program osobního ochranného vybavení.

Při přepravě stroje

Vždy zásadně vypnout motor.

Při přepravě ve vozidlech:

- Stroj zajistit proti převržení, poškození jakož i vytečení paliva.

Tankování paliva



Benzín je extrémně snadno vznětlivý – zachovat odstup k otevřenému ohni – palivo nerozlít – nekouřit.

Před tankováním **motor vypnout**.

Nikdy netankovat, dokud je motor stále ještě horký – palivo by mohlo přetéct – **hrozí nebezpečí požáru!**

Stroj před natankováním sundat ze zad. Tankování provádět pouze když stroj stojí na zemi.

Uzávěr nádržky opatrně otvírat tak, aby se mohl stávající přetlak pomalu odbourat a aby nedošlo k žádnému vystříknutí paliva.

Palivo tankovat jen na dobře provětrávaných místech. Pokud došlo k rozlítí paliva, stroj okamžitě očistit – palivo se nesmí dostat na oděv – jinak je nutné se okamžitě převléct.



Dbát na netěsnosti! Pokud palivo vytéká, motor nespustit – **hrozí životu nebezpečné úrazy popálením!**

Uzávěr palivové nádržky se závitem



Po natankování uzávěr palivové nádržky se závitem co možná nejpevněji utáhnout.

Tím se sníží riziko povolení uzávěru nádržky vlivem vibrací motoru a následkem toho vystříknutí paliva.

Před nastartováním

Provést kontrolu provozní bezpečnosti stroje – dbát na odpovídající kapitoly v návodu k použití:

- Zkontrolovat těsnost palivové soustavy, zvláště viditelných dílů, jako jsou například uzávěr palivové nádržky, hadicové spoje, palivové čerpadlo (jen u motorových pil s ručním palivovým čerpadlem). Při netěsnostech nebo poškození motor nespustit – **hrozí nebezpečí požáru!** Stroj nechat před uvedením do provozu opravit odborným prodejcem.
- Plynová páčka se musí lehce pohybovat a samovolně se vrátit do polohy volnoběhu.
- Regulační páčka musí být lehko přestavitelná do polohy **STOP** resp. **0**.
- Foukací zařízení musí být předpisově namontováno.
- Rukojeti musejí být čisté a suché – beze stop oleje či nečistot. Je to důležité pro bezpečné vedení stroje.
- Zkontrolovat pevné usazení nástrčky zapalovacího vedení – v případě uvolněného nasazení nástrčky může dojít k úletu jisker, které mohou zapálit vytékající směs paliva a vzduchu – **hrozí nebezpečí požáru!**

- Na ovládacích a bezpečnostních zařízeních neprovádět žádné změny.
- Kontrola stavu pouzdra dmychadla
- Zkontrolujte stav nosných popruhů a nosného stojanu – poškozené nebo opotřebené nosné popruhy vyměňte

Při opotřebení tělesa ventilátoru (prasklinky, úlomky) hrozí nebezpečí úrazu v důsledku vystupujících cizích těles. V případě výskytu poškození na tělese ventilátoru se obraťte na odborného prodejce – STIHL doporučuje odborného prodejce výrobků STIHL.

Stroj smí být provozován pouze v provozně bezpečném stavu – **hrozí nebezpečí úrazu!**

Pro nouzový případ: předem nacvičit rychlé otevření uzávěrů na bederním pásu, povolení ramenních popruhů a sejmutí stroje ze zad.

Startování motoru

Motor startovat nejméně 3 metry od místa natankování stroje a nikdy ho nespustit v uzavřených prostorách.

Stroj obsluhuje pouze jedna osoba – v pracovním prostoru netpět žádné další osoby – toto platí i pro fázi startování.

Motor nikdy nespustit z ruky – startovat pouze tak, jak je popsáno v návodu k použití.

Startovat jen na rovném podkladě, dbát na pevný a bezpečný postoj, stroj pevně a bezpečně držet.

Po naskočení motoru mohou být silicím proudem vzduchu různé předměty (např. kameny) vymrštěny do vzduchu.

Při práci

V případě hrozícího nebezpečí resp. v nouzovém případě okamžitě vypnout motor – přesunout regulační páčku na **STOP** resp. **0**.

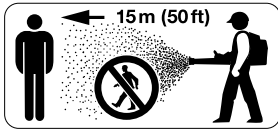

V okruhu 15 m se nesmí zdržovat žádná další osoba – hrozí nebezpečí úrazu **odmrštěnými předměty!**

Tento odstup zachovávat i k věcem (vozidlům, oknům) – **hrozí hmotné škody!**



Nikdy nefoukejte směrem k jiným osobám nebo zvířatům – stroj může vymrstit vzhůru velkou rychlostí malé předměty – **odmrštěnými předměty!**

Při foukání (venku ve volném terénu a v zahradách) dbát na to, aby nebyla ohrožena drobná zvířata.

Stroj nikdy nenechat běžet bez dohledu.

Pozor při náledí, v mokru, na sněhu, na svazích nebo na nerovném terénu – **hrozí nebezpečí uklouznutí!**

Dbát na překážky: odpadky, pařezy, kořeny, příkopy – **hrozí nebezpečí zakopnutí!**

Nikdy nepracovat na žebříku a na nestabilních stanovištích.

Při práci s ochranou sluchu je třeba zvýšená pozornost a opatnost – schopnost vnímání zvuků, ohlašujících nebezpečí (křik, zvukové signály a pod.) je omezena.

Pracovat klidně a s rozvahou – pouze za dobrých světelných podmínek a při dobré viditelnosti. Prozíravostí při práci vyloučit jakékoli ohrožení jiných osob.

Práci včas přerušovat přestávkami, aby se zabránilo stavu únavy a vyčerpání – **hrozí nebezpečí úrazu!**



Stroj produkuje **jedovaté spaliny**, jakmile se motor rozběhne. Tyto spaliny mohou být neviditelné, nemusí být cítit a mohou obsahovat nespálené uhlovodíky a benzol. Nikdy se strojem nepracovat v uzavřených či špatně větraných prostorech – ani se stroji s katalyzátory.

Při práci v hlubokých příkopech, v prohlubních nebo v prostorově omezených poměrech dbát neustále na dostatečnou cirkulaci vzduchu – **hrozí životu nebezpečná otrava!**

V případě nevolnosti, bolení hlavy, poruchách zraku (např. při zmenšujícím se zorném poli), poruchách sluchu, závratích, snižující se schopnosti koncentrace práci okamžitě zastavit – tyto symptomy mohou být mimo jiné způsobeny příliš vysokou koncentrací spalin – **hrozí nebezpečí úrazu!**

Nekouřit při práci se strojem, ani v jeho přímé blízkosti – **hrozí nebezpečí požáru!** Z palivového systému mohou unikat vznětlivé benzínové výpary.

V případě vzniku prachu je nutno používat ochrannou masku proti prachu.

Stroj provozovat s co nejmenším množstvím spalin a tiše – nikdy nenechat motor bezdůvodně běžet, plyn přidávat jen při práci.

Po práci odkládat stroj na rovný, nehořlavý podklad. Nikdy ho neodkládat v blízkosti lehce vznětlivých materiálů (např. v blízkosti dřevěných pilin, stromové kůry, suché trávy, paliva) – **hrozí nebezpečí požáru!**

Pokud byl stroj vystaven námaze neodpovídající jeho určení (např. působení hrubého násilí při úderu či pádu), je bezpodmínečně nutné před dalším provozem důkladně zkontrolovat stav jeho provozní bezpečnosti – viz také "Před nastartováním". Zkontrolovat zejména těsnost palivového systému a funkčnost bezpečnostních zařízení. Stroj, který není provozně bezpečný, nesmí být v žádném případě používán dále. V nejasných případech vyhledat odborného prodejce.

Použití foukače

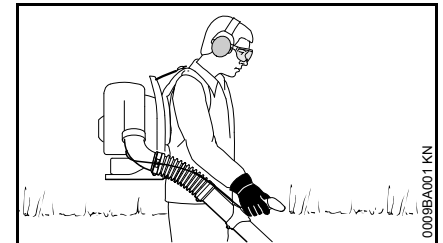

Stroj se nosí na zádech. Pravá ruka vede foukač trubku za ovládací rukojeť.

Při práci postupovat jen pomalu vpřed – neustále pozorovat výstupní otvor foukací trubky – nikdy nechodit dozadu – **hrozí nebezpečí zakopnutí!**

Motor vypnout ještě před sejmutím stroje ze zad.

Pracovní technika

Za účelem minimalizace foukací doby používat k uvolnění částeček nečistot ještě před foukáním hrábě a smeták.

Doporučená pracovní technika pro minimalizaci znečištění vzduchu:

- V případě potřeby volně ofukovaný povrch navlhčete, aby se zabránilo silnému prášení.
- Částečky nečistot nikdy neodfukovat na osoby, zejména ne na děti, na domácí zvířata, směrem k otevřeným oknům nebo na čerstvě umyté automobily. Částečky nečistot odfukovat velice opatrně.
- Dohromady sfoukanou špínu odstraňovat v nádobách na odpad, nikdy ji neodfukovat na sousední pozemky.

Doporučená pracovní technika pro minimalizaci hluku:

- Stroje porozcovat pouze v přiměřených a rozumných denních dobách – nikdy ne brzy ráno, pozdě v noci nebo během klidové polední doby, kdy by tím mohlo být rušeno ostatní obyvatelstvo. Dodržovat lokální stanovené pracovní hodiny.
- Foukače provozovat s co možná nejnižšími, pro splnění daného úkolu potřebnými motorovými otáčkami.
- Vybavení zkontrolovat ještě před započítím práce, zejména tlumič výfuku, sací otvory vzduchu a vzduchový filtr.

Vibrace

Při déletrvajícím použití stroje mohou vibrace způsobit poruchy prokrvení rukou (chorobně bílé prsty).

Pro délku použití stroje však nelze stanovit všeobecně platný časový limit, neboť závisí na vícero ovlivňujících faktorech.

Délka použití se prodlužuje:

- když má pracovník teplé ruce
- když je provoz přerušován přestávkami.

Délka použití se zkracuje:

- když má pracovník speciální osobní sklony ke špatnému prokrvení (symptom: často studené prsty, svědění v prstech),
- když vládou nízké venkovní teploty,
- když uživatel svírá stroj přílišnou silou (pevné sevření zabraňuje dobrému prokrvení).

Při pravidelném, dlouhodobém používání stroje a při opakovaném výskytu příslušných symptomů (např. svědění v prstech) se doporučuje lékařská prohlídka.

Pokyny pro údržbu a opravy

Pravidelně provádět úkony pro údržbu stroje. Provádět pouze takové údržbářské a opravářské úkony, které jsou popsány v návodu k použití. Veškeré ostatní práce nechat provést u odborného prodejce.

STIHL doporučuje nechat provádět údržbářské a opravářské úkony pouze u autorizovaného, odborného prodejce výrobků STIHL. Autorizovaným odborným prodejcům výrobků STIHL jsou pravidelně nabízena odborná školení a k jejich dispozici jsou dodávány Technické informace.

Používat pouze vysokojakostní náhradní díly. Jinak hrozí eventuelní nebezpečí úrazů nebo poškození stroje. V případě dotazů k tomuto tématu se informujte u odborného prodejce.

STIHL doporučuje používat originální náhradní součástky STIHL. Jsou svými vlastnostmi optimálně přizpůsobeny jak výrobku samotnému, tak i požadavkům uživatele.

K provedení oprav, údržbářských úkonů a čištění vždy zásadně **vypnout motor – hrozí nebezpečí úrazu!** – Vyjímka: jemné doseřízení karburátoru a volnoběžných otáček.

Motor nikdy nenahazovat startovacím zařízením při stažené nástrčce zapalovací svíčky nebo při vyšroubované zapalovací svíčke – **hrozí nebezpečí požáru** z válce vystřelujícími zapalovacími jiskrami!

Nikdy neprovádět údržbářské úkony v blízkosti otevřeného ohně, ani stroj v blízkosti otevřeného ohně neskladovat.

Pravidelně kontrolovat těsnost uzávěru palivové nádržky.

Používat zásadně jen nezávadnou, firmou STIHL dovolenou zapalovací svíčku – viz "Technická data".

Zkontrolovat kabel zapalování (nepoškozená izolace, pevné připojení).

Zkontrolovat nezávadný stav tlumiče výfuku.

Nikdy nepracovat s vadným nebo s demontovaným tlumičem výfuku – **hrozí nebezpečí požáru!** – **Hrozí poškození sluchu!**

Nikdy se nedotýkat horkého tlumiče výfuku – **hrozí nebezpečí popálení!**

Stav antivibračních prvků ovlivňuje vibrační chování stroje – antivibrační prvky proto pravidelně kontrolovat.

Před odstraňováním poruch motor zásadně vždy vypnout.

Kompletace stroje

Montáž hadicových sponek a vlnovcové hadice

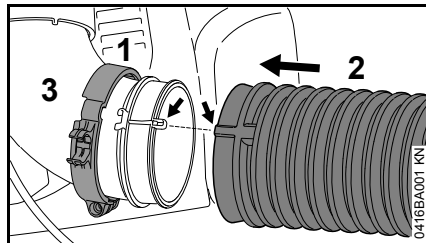

- Hadicovou sponku (1) (s upevňovací drážkou pro plynový bovden) nasuňte na koleno (3), přičemž poziční značky směřují doleva.
- Vlnovcovou hadici (2) přesuňte přes koleno (3).

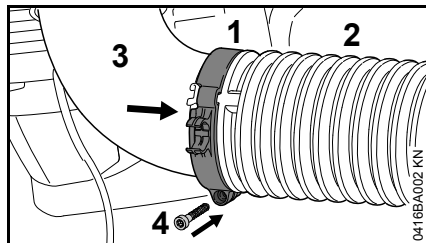

- Hadicovou sponku (1) nasuňte na vlnovcovou hadici (2).
- Poziční značky hadicové sponky (1) a kolena (3) nastavte tak, aby se kryly – otvor pro šroub přitom směřuje dolů.
- Hadicovou sponku (1) připevněte šroubem (4).

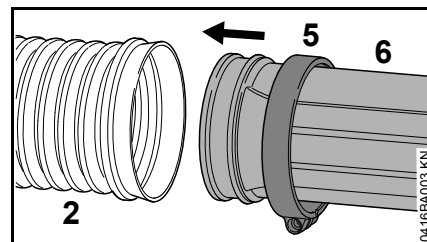

- Hadicovou sponku (5) (bez upevňovací drážky pro plynový bovden) nasuňte na foukací trubku (6), přičemž poziční značky směřují doprava.
- Foukací trubku (6) zasuňte do vlnovcové hadice (2).

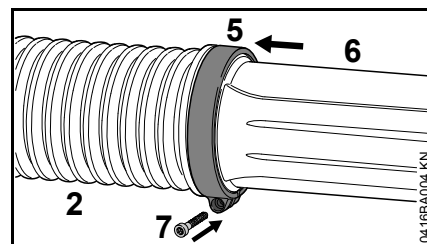

- Hadicovou sponku (5) nasuňte na vlnovcovou hadici (2).
- Hadicovou sponku (5) a foukací trubku (6) vyrovnejte – podle obrázku.
- Hadicovou sponku (5) připevněte šroubem (7).

Montáž ovládací rukojeti

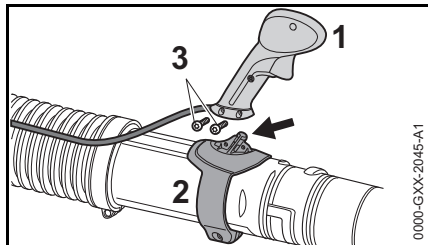

- Ovládací rukojeť (1) nastrčte na upínku (2).
- Šrouby (3) zašroubujte a utáhněte.

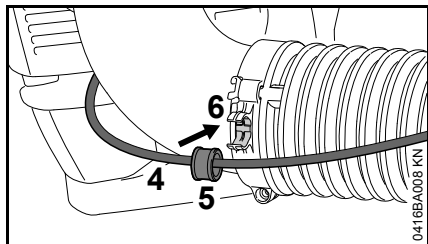

- Plynový bovden (4) s objímkou (5) zaaretujte v hadicové sponce (6).

Seřízení ovládací rukojeti

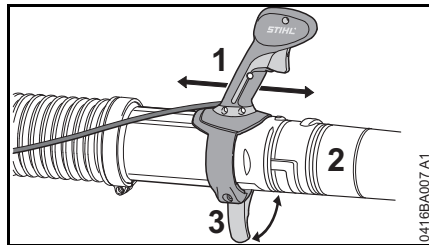

- Povolte upínací páčku (3).
- Ovládací rukojeť (1) posuňte podélně po foukací trubce (2) a nastavte ji dle délky paže.
- Upínací páčku (3) uzavřete.

Montáž trysky (BR 700)

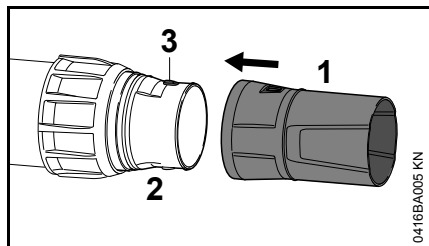

- Trysku (1) nasuňte na foukací trubku (2) a zaaretujte ji čepem (3).

Demontáž trysky (BR 700)

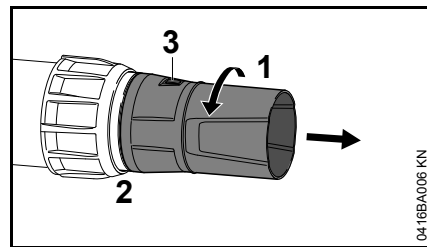

- Trysku (1) otočte ve směru šipky tak, až jsou čepy (3) zakryté.
- Trysku (1) stáhněte z foukací trubky (2).

Montáž trysky (BR 700 X)

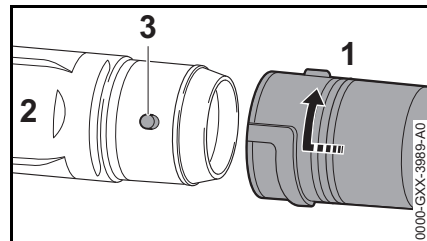

- Trysku (1) nasuňte na foukací trubku (2) a zaaretujte ji čepem (3).
- Tryskou (1) otočte ve směru šipky až na doraz.

Demontáž trysky (BR 700 X)

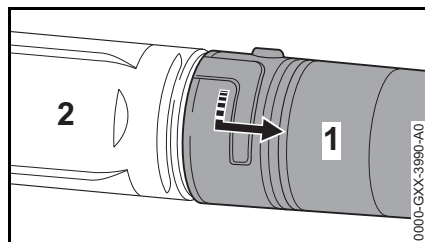

- Tryskou (1) otočte ve směru šipky až na doraz.
- Trysku (1) stáhněte z foukací trubky (2).

Přestavení foukací trubky (BR 700)

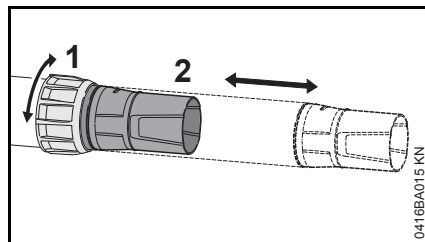

- Povolte přesuvnou matici (1).
- Foukací trubku (2) vytáhněte na požadovanou délku.
- Přesuvnou matici (1) utáhněte.

Značky opotřebení na trysce

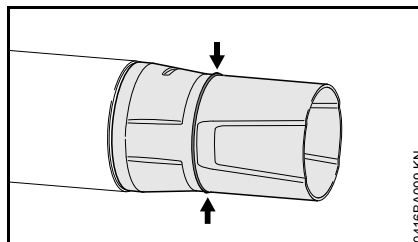

Při práci dochází k opotřebení přední části trysky jejím třením o zem. Tryska je díl podléhající opotřebení a musí být při dosažení značky opotřebení vyměněna.

Pomocný přepravní přípravek

Ke skladování a pro přepravu:

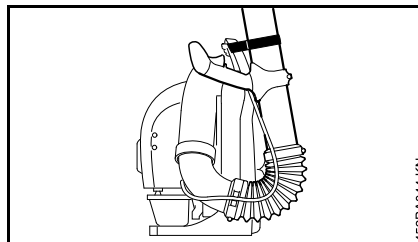

- Foukací trubku upevněte pomocí suchého zipu na otvoru hmatce zádové desky

Seřízení plynového bodenu

Po montáži stroje nebo po delší provozní době může být eventuálně nutné provést korekturu seřízení plynového bodenu.

Plynový boden seřizovat pouze na kompletně smontovaném stroji.

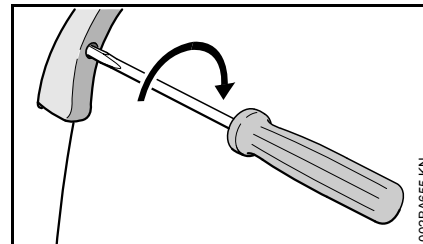

- Nastavit plynovou páčku do polohy plného plynu.
- Šroubem v plynové páčce otočte ve směru šipky až k prvnímu znatelnému odporu. Pak ho ještě zašroubovat o jednu polovinu otáčky dále.

Nasazení závěsného zařízení

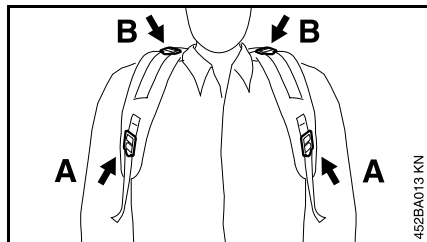

- Pásy závěsného zařízení nastavit tak, aby zádová deska pevně a jistě přiléhala k zádom pracovníka.

A nastavit výšku

B nastavit sklon

Napnutí pásů závěsného zařízení

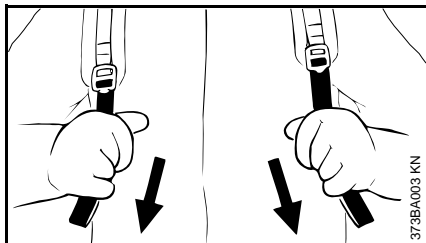

- Konce pásů zatáhnout směrem dolů.

Povolení pásů závěsného zařízení

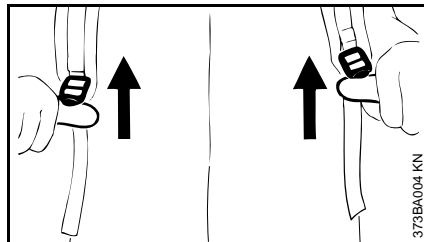

- Fixační přezku nadzdvihnout.

Palivo

Motor stroje musí být poháněn směsí sestávající z benzínu a motorového oleje.

! VAROVÁNÍ

Vyvarovat se přímého kontaktu pokožky s benzínem, jakož i vdechování benzínových výparů.

STIHL MotoMix

STIHL doporučuje používat STIHL MotoMix. Toto již hotově namíchané palivo neobsahuje benzol a olovo se vyznačuje vysokým číslem OKT a zajišťuje vždy správný směšovací poměr.

STIHL MotoMix je namíchaný pro nejvyšší životnost motoru s olejem pro dvoudobé motory STIHL HP Ultra.

MotoMix není k dispozici na všech trzích.

Příprava palivové směsi



UPOZORNĚNÍ

Nevhodné provozní látky či předpisům neodpovídající směšovací poměr mohou způsobit závažné poškození hnacího ústrojí. Méně jakostní benzín nebo motorový olej mohou způsobit poškození motoru, těsnících kroužků, vedení a palivové nádržky.

Benzín

Používat pouze **značkový benzín**, který má nejméně 90 OKT – bezolovnatý či s olovem.

Benzín s obsahem alkoholu vyšším než 10 % může u motorů s ručně přestavitelnými karburátory způsobit poruchy v jejich chodu a z tohoto důvodu nemá být pro provoz těchto motorů používán.

Motor s M-Tronic dodávají za použití benzínu s obsahem alkoholu až do 25 % (E25) plný výkon.

Motorový olej

Pokud bude směs připravována samotným uživatelem, může být používán jenom olej pro dvoudobé motory STIHL nebo jiný vysokovýkonný olej pro motory kategorií JASO FB, JASO FC, JASO FD, ISO-L-EGB, ISO-L-EGC nebo ISO-L-EGD.

STIHL předpisuje olej pro dvoudobé motory STIHL HP Ultra nebo stejně hodnotný vysokovýkonný motorový olej, aby mohly být zaručeny emisní mezní hodnoty po celou dobu životnosti stroje.

Směšovací poměr

u motorového oleje STIHL pro dvoudobé motory 1:50; 1:50 = 1 díl oleje + 50 dílů benzínu

Příklady

Množství benzínu	Olej STIHL pro dvoudobé motory 1:50	
Litry	Litry	(ml)
1	0,02	(20)
5	0,10	(100)
10	0,20	(200)

Množství benzínu	Olej STIHL pro dvoudobé motory 1:50	
Litry	Litry	(ml)
15	0,30	(300)
20	0,40	(400)
25	0,50	(500)

- Do kanystru, který je povolen pro přechovávání pohonných hmot, nalít nejdříve motorový olej, potom benzín a směs důkladně promíchat.

Skladování palivové směsi

Skladovat zásadně jen v nádobách povolených pro pohonné hmoty na bezpečném, suchém a chladném místě, chránit před světlem a slunečním zářením.

Palivová směs stárne – dopředu smíchat pouze množství potřebné na několik týdnů. Palivovou směs neskladovat déle než 30 dnů. Světlo, sluneční záření, nízké či vysoké teploty mohou způsobit zkrácení doby použitelnosti palivové směsi.

STIHL MotoMix však může být bez problémů skladován až 2 roky.

- Kanystr s palivovou směsí před naplněním palivové nádržky silně protřást.

! VAROVÁNÍ

V kanystru se může vytvořit tlak – opatrně otvírat.

- Palivovou nádržku a kanystr čas od času důkladně vyčistit.

Zbytek paliva a kapaliny použitou k čištění zlikvidovat předpisově a šetrně vůči životnímu prostředí!

Tankování pohonných hmot



Příprava stroje

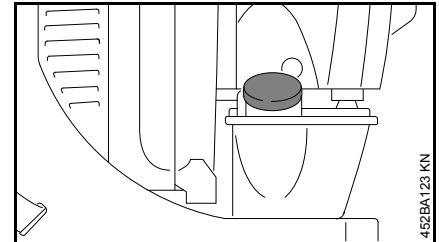

- Uzávěr nádržky a okolí před naplněním pečlivě očistit, aby se do nádržky nedostala žádná nečistota.

Otevření uzávěru nádržky se závitem

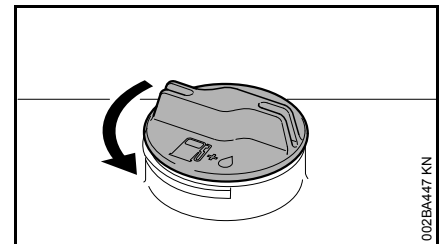

- Uzávěrem otočit v protisměru chodu hodinových ručiček tak, až se dá vyjmout z otvoru nádržky.
- Uzávěr nádržky sejmout.

Tankování paliva

Při plnění palivo nerozlít a nádržku neplnit až po okraj. STIHL doporučuje použití plnicího systému STIHL (zvláštní příslušenství).

Uzavření uzávěru nádržky se závitem

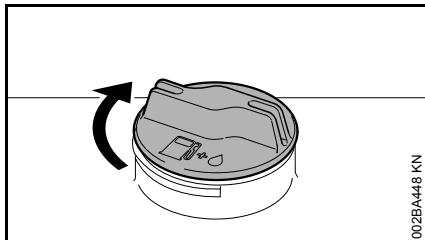

- Uzávěr vsadit.
- Uzávěrem otočit až na doraz ve směru chodu hodinových ručiček a rukou ho co nejpevněji utáhnout.

Zimní provoz



Při teplotách pod +10 °C

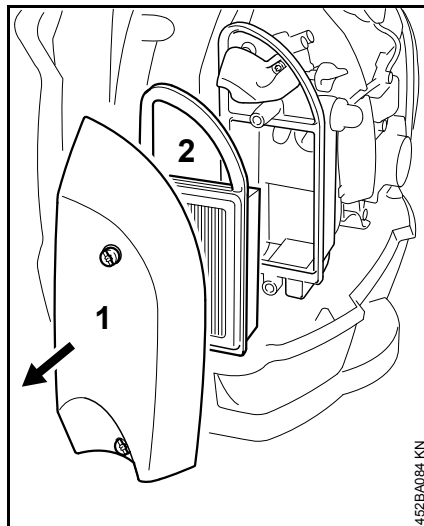

- Víko filtru (1) a vzduchový filtr (2) vyjmout.

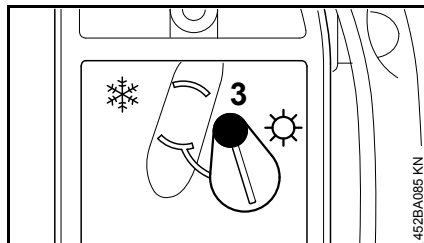

- Povolit šroub (3)

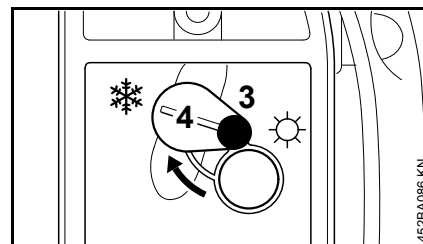

- Víko (4) uvést do polohy ❄️ (zimní provoz).
- Utáhnout šroub (3)
- Víko filtru a vzduchový filtr opět vestavět.

Při teplotách nad +20 °C

- Víko (4) bezpodmínečně opět uvést do polohy ☀️ (letní provoz) –



UPOZORNĚNÍ

jinak hrozí nebezpečí poruch v chodu motoru z důvodů přehřátí!

Informace před startováním

UPOZORNĚNÍ

Před startováním při stojícím motoru zkontrolujte a podle potřeby vyčistěte následující díly:

- spodní deska
- ochranná mříž mezi zádovou deskou a motorovou jednotkou

Polohy regulační páčky

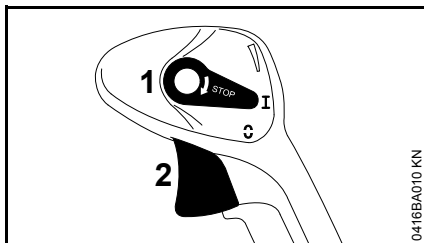

1 regulační páčka

2 plynová páčka

poloha "I"

Motor běží nebo je připraven k nastartování. Možnost plynulého ovládání plynové páčky (2).

poloha "0"

Zapalování se přeruší, motor se vypne. Nastavovací páčka (1) se v této poloze nezaaretuje, ale odpruží zpět do polohy "I". Zapalování se automaticky opět zapne.

Pevné nastavení plynu

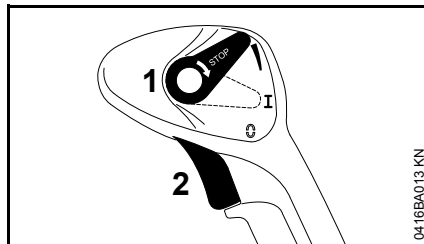

Plynová páčka (2) může být plynule aretována.

Ke zrušení fixace:

- Regulační páčku (1) opět nastavte do polohy "I".

Startování / vypínání stroje

Startování motoru

- Dodržovat bezpečnostní předpisy.

UPOZORNĚNÍ

Stroj startovat jenom na čistém podkladu bez prachu, tím se do stroje nebude nasávat žádný prach.

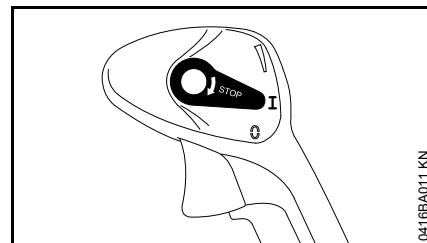

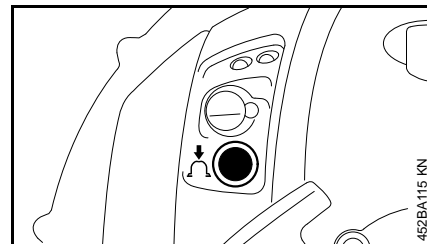

- Seřizovací páčka musí být v poloze I

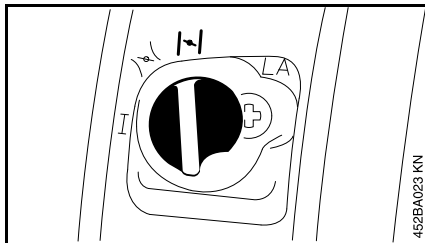

- Nejméně 5 x stiskněte tlačítko ručního palivového čerpadla – i když je měch ještě naplněn palivem.

Studený motor (studený start)



- Ovladač sytiče nastavit do polohy .

Teplý motor (teplý start)

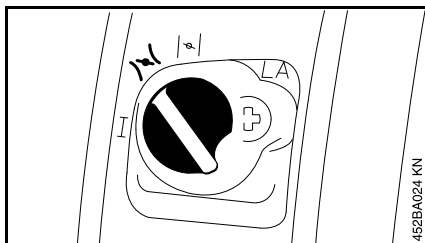

- Ovladač sytiče nastavit do polohy .

Toto nastavení platí i v případě, že motor již běžel, je však ještě stále studený.

Startování

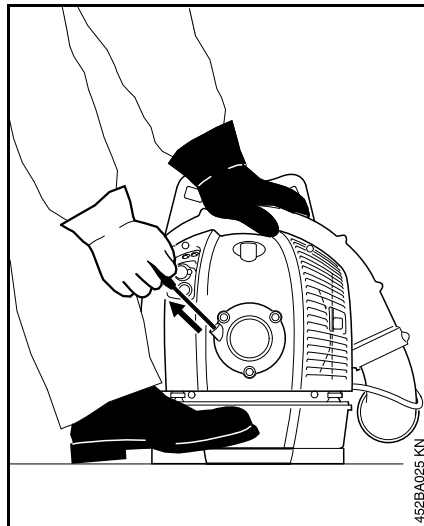

- Stroj postavte bezpečně na zem – dbejte na to, aby se v prostoru trysky foukací trubky nezdržovala žádná další osoba.
- Zaujmout bezpečný postoj: levou rukou stroj pevně přidržovat za těleso a nohou ho zajistit proti odsunutí.
- Pravou rukou vytáhnout startovací rukojeť pomalu až k prvnímu citelnému dorazu – a potom rychle a silně potáhnout – lanko nevytahovat až na jeho samý konec – **hrozí nebezpečí přetržení!**

- Startovací rukojeť nepustit rychle zpátky – pomalu ji popouštět nazpět tak, aby se startovací lanko správně navinulo.
- Startovat tak dlouho, až motor naskočí – nejpozději po pátém nahození nastavit ovladač sytiče na .

Po prvním zážehu

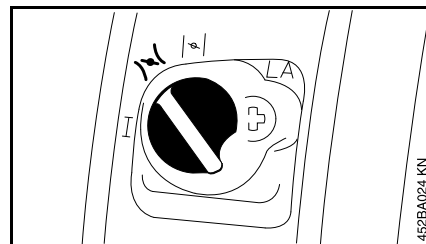

Při studeném motoru:

- Otočný ovladač sytiče nastavit na  – startovat dále tak dlouho, až motor běží.

Při teplém motoru:

- Startovat tak dlouho, až se motor rozběhne.

Jakmile motor běží

Pro přepnutí do volnoběhu:

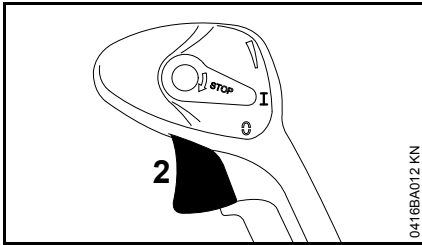

- Stiskněte plynovou páčku – otočný ovladač sytiče automaticky přeskočí do polohy "I"

nebo

- Otočný ovladač sytiče otočte rukou do polohy "I"

Při velmi nízké teplotě

- Přidat mírně plyn – motor nechat krátce za chodu zahřát.

Vypnutí motoru

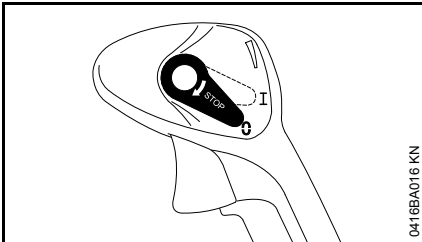

- Regulační páčku nastavte do polohy 0 – motor se vypne – regulační páčka po nastavení odpruží zpět.

Pokud motor nenaskočí

Ovladač sytiče

Po prvním zážehu motoru nebyl otočný ovladač sytiče včas přepnut do polohy I , motor se přehltl.

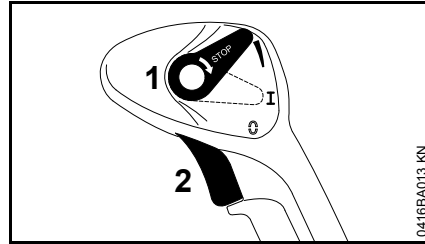

- Regulační páčku (1) nastavte nahoru. Plynová páčka (2) je v poloze "Plný plyn"
- Startovat tak dlouho, až se motor rozběhne.

Další pokyny pro startování

Motor nenaskočí

- Zkontrolovat, jsou-li všechny ovládací prvky správně nastavené.
- Zkontrolovat, je-li v palivové nádržce palivo, případně palivo doplnit.
- Zkontrolovat, je-li nástrčka zapalovací svíčky správně nasazena.
- Proces startování opakovat.
- Zkontrolovat seřízení plynového bovdeny – viz "Seřízení plynového bovdeny".

Motor se v poloze pro studený start I nebo při akceleraci zastavuje

- Otočný ovladač sytiče nastavit na I – startovat dále tak dlouho, až motor běží.

Motor nestartuje v poloze I pro teplý start

- Otočný ovladač sytiče nastavit na I – startovat dále tak dlouho, až motor běží.

Při úplném spotřebování paliva a opětém naplnění nádržky

- Průhledné tlačítko ručního palivového čerpadla po natankování alespoň pětkrát stisknout – i když je průhledné tlačítko naplněno palivem.
- Ovladač sytiče nastavit podle teploty motoru.
- Motor opět nastartovat.

Provozní pokyny

Při práci

Po delším provozu při plném zatížení nechat motor před zastavením ještě krátkou dobu běžet ve volnoběhu, až se proudem chladicího vzduchu odvede většina tepla, tím se zabrání extrémnímu zatížení součástí uspořádaných na hnacím ústrojí (zapalování, karburátoru) přílišnou akumulací tepla.

Po skončení práce

Při krátkodobém přerušení provozu: motor nechat vychladnout. Stroj uskladněte až do příštího použití na suchém místě, nikdy ne v blízkosti zápalných zdrojů. Při delším přerušení provozu – viz "Skladování stroje".

Výměna vzduchového filtru

Znečištěné vzduchové filtry snižují výkon motoru, zvyšují spotřebu paliva a znesnadňují startování stroje.

Při znatelném poklesu výkonu motoru

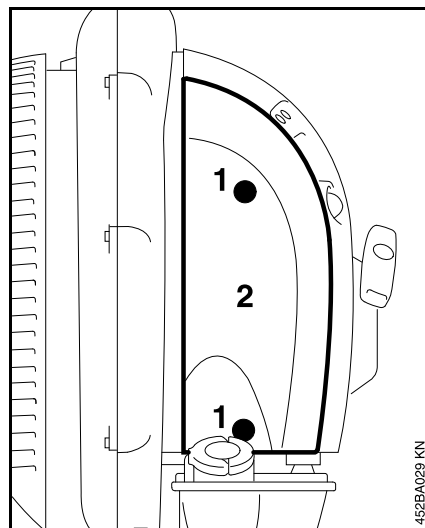

- Otočný ovladač sytiče nastavit do polohy 
- Šrouby (1) povolit.
- Víko filtru (2) sejmut.

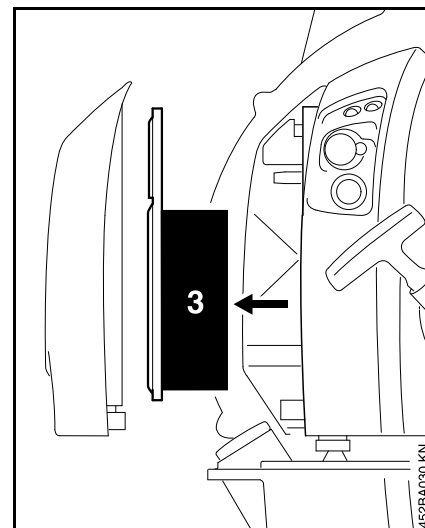

- Sejmout filtr (3).
- Znečištěný nebo poškozený filtr vyměnit.
- Nový filtr vsadit do skříně filtru.
- Nasadit víko filtru.
- Šrouby zašroubovat a pevně utáhnout.

Seřizování karburátoru

seřídit volnoběh

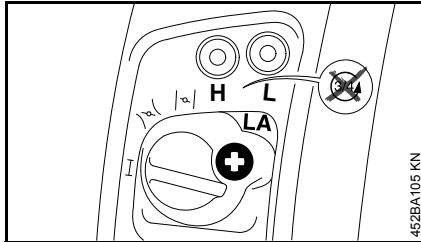

Motor se ve volnoběhu zastavuje:

- Dorazovým šroubem volnoběhu (LA) pootáčet pomalu ve směru chodu hodinových ručiček tak dlouho, až motor běží rovnoměrně.

Zapalovací svíčka

- Při neuspokojivém výkonu motoru, špatném startování nebo poruchách při volnoběhu je třeba zkontrolovat nejdříve zapalovací svíčku.
- Po cca. 100 provozních hodinách zapalovací svíčku vyměnit – při silně opálených elektrodách již dříve – používat pouze firmou STIHL povolené, odrušené zapalovací svíčky – viz "Technická data".

Demontáž zapalovací svíčky

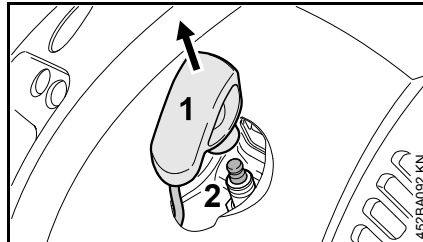

- Nástrčku zapalovací svíčky (1) stáhnout.
- Zapalovací svíčku (2) vyšroubovat.

Zkontrolovat zapalovací svíčku.

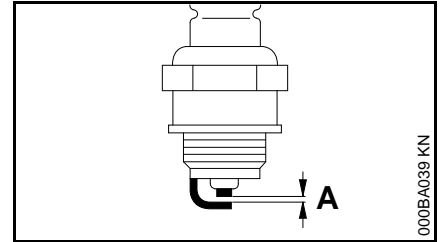

- Znečištěnou zapalovací svíčku vyčistit.
- Zkontrolujte vzdálenost elektrod (A) popřípadě seřídte, hodnota vzdálenosti – viz "Technická data".
- Odstranit příčiny znečištění zapalovací svíčky.

Možné příčiny znečištění:

- příliš mnoho motorového oleje v palivu
- znečištěný vzduchový filtr
- nepříznivé provozní podmínky

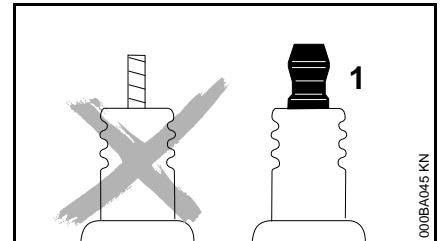

VAROVÁNÍ

Při nedotažené nebo chybějící připojovací matici (1) mohou vznikat jiskry. Při práci ve snadno zápalném nebo hořlavém prostředí, může dojít k

požáru nebo výbuchu. Může dojít k těžkým úrazům osob a k věcným škodám.

- použijte odrušené zapalovací svíčky s pevnou přípojovací maticí

Montáž zapalovací svíčky

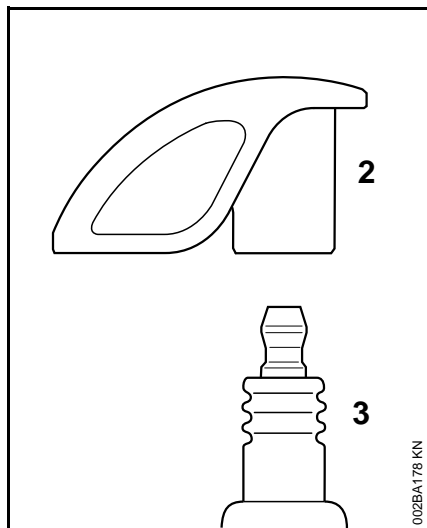

- Zapalovací svíčku (3) zašroubovat a nástrčku zapalovací svíčky (2) pevně namáčknout na zapalovací svíčku (3).

Skladování stroje

Při provozních přestávkách delších než cca. 3 měsíce

- Palivovou nádržku na dobře provětrávaném místě vyprázdnit a vyčistit.
- Palivo předpisově a s ohledem na životní prostředí zlikvidovat.
- Karburátor vyjet do prázdna – jinak by mohlo dojít ke slepení membrán v karburátoru.
- Stroj důkladně vyčistit, obzvláště žebra válce a vzduchový filtr.
- Stroj uskladnit na suchém a bezpečném místě. Chránit před použitím nepovolanými osobami (např. dětmi).

Kontrola a údržba u odborného prodejce

Sací hlava paliva v palivové nádržce

- Sací hlavu paliva v palivové nádržce nechat jednou ročně vyměnit.

STIHL doporučuje nechat provádět údržbářské a opravářské úkony pouze u autorizovaného, odborného prodejce výrobků STIHL.

Pokyny pro údržbu a ošetřování

Následující údaje se vztahují na běžné pracovní podmínky. Při ztížených podmínkách (velký výskyt prachu atd.) a v případě delší denní pracovní doby se musejí uvedené intervaly odpovídajícím způsobem zkrátit.		před započítáním práce	po ukončení práce, resp. denně	po každém naplnění palivové nádržky	týdně	měsíčně	ročně	při poruše	při poškození	podle potřeby
Kompletní stroj	optická kontrola (stav, těsnost)	X		X						
	vyčistit		X							
Ovládací rukojeť	funkční kontrola	X		X						
Vzduchový filtr	vyměnit							X		
Ruční čerpadlo paliva	zkontrolovat	X								
	nechat opravit u odborného prodejce ¹⁾								X	
Filtr v palivové nádržce	nechat provést kontrolu odborným prodejcem ¹⁾							X		
	filtr nechat vyměnit odborným prodejcem ¹⁾						X			X
Palivová nádržka	vyčistit					X				
Karburaťor	zkontrolovat volnoběh	X		X						
	doseřít volnoběh									X
Zapalovací svíčka	seřít vzdálenost mezi elektrodami							X		
	vždy po 100 provozních hodinách vyměnit									
Otvor pro nasávání chladícího vzduchu	optická kontrola		X							
	vyčistit				X					
Vúle ventilů	nechat zkontrolovat, popřípadě seřít po 139 provozních hodinách u odborného prodejce ¹⁾									X
Spalovací prostor	po prvních 139 provozních hodinách, poté po každých 150 hodinách nechat odstranit karbonové usazeniny u odborného prodejce ¹⁾									X
Přístupné šrouby a matice (kromě seřizovacích šroubů)	dotáhnout									X

Následující údaje se vztahují na běžné pracovní podmínky. Při ztížených podmínkách (velký výskyt prachu atd.) a v případě delší denní pracovní doby se musejí uvedené intervaly odpovídajícím způsobem zkrátit.		před započítáním práce	po ukončení práce, resp. denně	po každém naplnění palivové nádržky	týdně	měsíčně	ročně	při poruše	při poškození	podle potřeby
Antivibrační prvky	zkontrolovat	X								
	nechat provést výměnu odborným prodejcem ¹⁾							X	X	
Ochranná mřížka nasávání foukacího vzduchu	zkontrolovat	X		X						
	vyčistit									X
Spodní deska	zkontrolovat	X		X						
	vyčistit									X
Plynový bovden	seřídít									X
Bezpečnostní nálepka	vyměnit								X	

¹⁾ STIHL doporučuje odborného prodejce výrobků STIHL.

Jak minimalizovat opotřebení a jak zabránit poškození

Dodržením údajů tohoto návodu k použití se zabrání přílišnému opotřebení a poškození stroje.

Použití, údržbu a skladování stroje je bezpodmínečně nutné provádět pečlivě tak, jak je popsáno v tomto návodu k použití.

Za veškeré škody, které budou způsobeny nedodržením bezpečnostních předpisů a pokynů pro obsluhu a údržbu, nese odpovědnost sám uživatel. Toto platí speciálně pro níže uvedené případy:

- firmou STIHL nepovolené změny provedené na výrobku
- použití nástrojů nebo příslušenství, které nejsou pro stroj povoleny, nejsou vhodné nebo jsou provedeny v méněhodnotné kvalitě
- účelu stroje neodpovídajícímu použití
- použití stroje při sportovních a soutěžních akcích
- škody, vzniklé následkem dalšího použití stroje s poškozenými konstrukčními díly

Údržbářské úkony

Veškeré, v kapitole "Pokyny pro údržbu a ošetřování" uvedené úkony musejí být prováděny pravidelně. Pokud tyto úkony nemůže provést sám uživatel, musí jimi být pověřen odborný prodejce.

STIHL doporučuje nechat provádět údržbářské a opravářské úkony pouze u autorizovaného, odborného prodejce výrobků STIHL. Autorizovaným odborným prodejcům výrobků STIHL jsou pravidelně nabízena odborná školení a k jejich dispozici jsou dodávány Technické informace.

V případě neprovedení nebo neodborném provedení těchto úkonů může dojít ke škodám na stroji, za které nese zodpovědnost pouze sám uživatel. Jedná se mimo jiné o:

- škody na hnacím ústrojí vzniklé následkem opožděné či nedostatečné údržby (např. vzduchový a palivový filtr), nesprávným seřízením karburátoru nebo nedostatečným čištěním vedení chladicího vzduchu (žeber nasávání vzduchu, žeber válce)
- škody způsobené korozí a jiné škody vzniklé následkem nesprávného skladování
- škody na stroji v důsledku použití kvalitativně méněhodnotných náhradních dílů.

Součásti podléhající rychlému opotřebení

Některé díly stroje podléhají i při předpisům a určení odpovídajícímu používání přirozenému opotřebení a v závislosti na délce použití je třeba tyto díly včas vyměnit. Jedná se mimo jiné o:

- filtry (pro vzduch, palivo)
- startovací zařízení

- zapalovací svíčku
- tlumící prvky antivibračního systému

Důležité konstrukční prvky

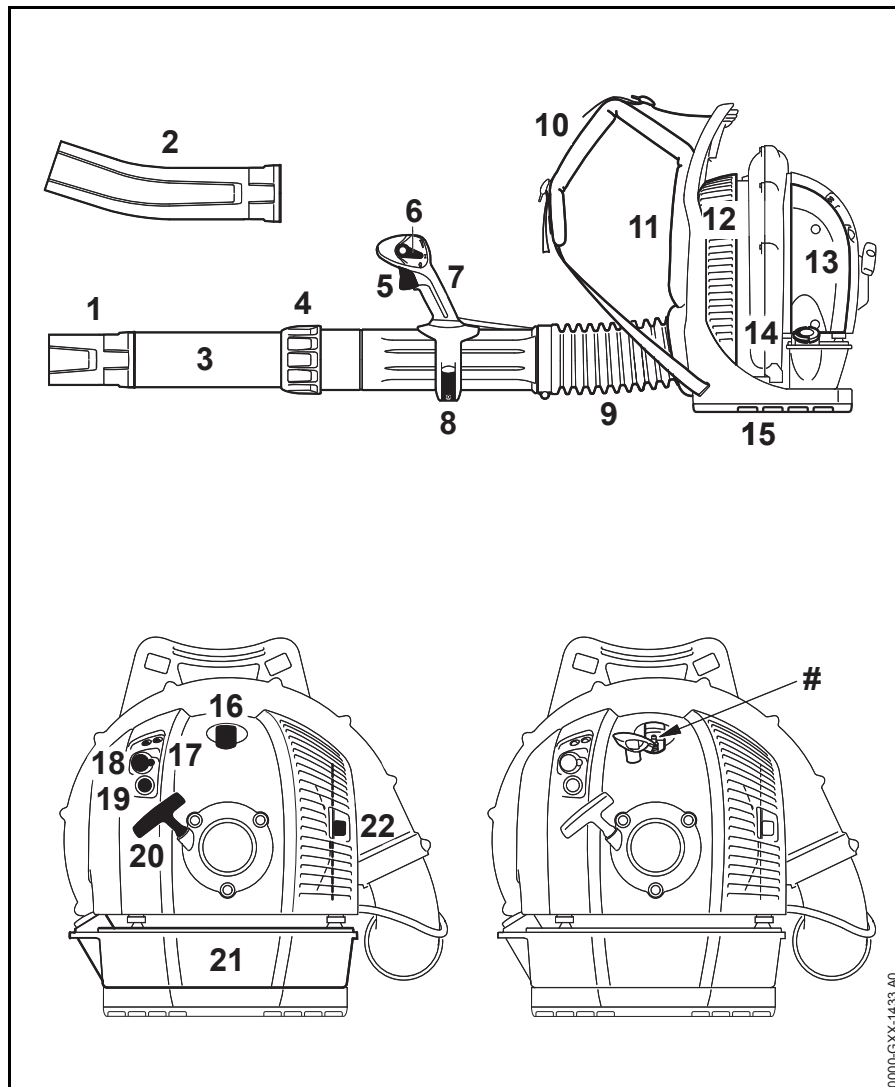

- 1 hubice – rovná¹⁾
- 2 hubice – zalomená¹⁾
- 3 Foukací trubka
- 4 přesuvná matice
- 5 plynová páčka
- 6 regulační páčka
- 7 Ovládací rukojeť
- 8 Upínací páka
- 9 vlnocová hadice
- 10 Závěsné zařízení
- 11 zádová deska
- 12 Ochranná mřížka
- 13 Vzduchový filtr
- 14 uzávěr palivové nádržky
- 15 spodní deska
- 16 nástrčka zapalovacího vedení
- 17 seřizovací šrouby karburátoru
- 18 ovladač sytiče
- 19 Ruční čerpadlo paliva
- 20 startovací rukojeť
- 21 Palivová nádržka
- 22 tlumič výfuku
- # Výrobní číslo

1) v závislosti na zemi odběratele jí stroj není vždy vybaven

Technická data

Hnací ústrojí

STIHL 4-MIX Motor

zdvihový objem:	64,8 cm ³
Vrtání válce:	50 mm
Zdvih pístu:	33 mm
Volnoběžné otáčky:	2500 1/min

Zapalování

Elektronicky řízené magneto

Zapalovací svíčka (odrušená):	NGK CMR 6 H, BOSCH USR 4AC
Vzdálenost elektrod:	0,5 mm

Palivový systém

Na poloze nezávislý membránový karburátor s integrovaným čerpadlem paliva

Obsah palivové nádržky:	1400 cm ³ (1,4 l)
-------------------------	------------------------------

Foukací výkon

Vyfukovací síla:	35 N
Rychlost vzduchu:	74 m/s
průtok vzduchu:	1550 m ³ /h
maximální rychlost zvuku:	88 m/s
Maximální průtok vzduchu (bez vyfukovacího zařízení):	1860 m ³ /h

BR 700

Hmotnost

s prázdnou nádržkou, bez paliva:	10,8 kg
----------------------------------	---------

Akustické a vibrační hodnoty

Ke zjištění akustických a vibračních hodnot jsou volnoběh a nominální maximální otáčky zohledněny v poměru 1:6.

Podrobnější údaje ke splnění "Směrnice pro zaměstnavatele: Vibrace 2002/44/EG" viz www.stihl.com/vib/.

Hladina akustického tlaku L_{peq} podle DIN EN ISO 22868

BR 700:	101 dB(A)
---------	-----------

Hladina akustického výkonu L_{weq} podle DIN EN ISO 22868

BR 700:	109 dB(A)
---------	-----------

Vibrační hodnota $a_{hv,eq}$ podle DIN EN ISO 22867

standardní provedení

	Rukojeť vpravo
BR 700:	2,5 m/s ²

Provedení s řídítkovou rukojetí

	Rukojeť vlevo	Rukojeť vpravo
BR 700:	2,5 m/s ²	2,5 m/s ²

Pro hladinu akustického tlaku a hladinu akustického výkonu činí faktor-K podle RL 2006/42/EG = 2,0 dB(A); pro vibrační hodnotu činí faktor-K podle RL 2006/42/EG = 2,0 m/s².

REACH

REACH je názvem vyhlášky EG o registraci, klasifikaci a povolení chemikálií.

Informace ke splnění vyhlášky (EG) REACH č. 1907/2006 viz www.stihl.com/reach

Emisní hodnoty spalin

V typovém homologačním řízení EU naměřená hodnota CO₂-je uvedena pod www.stihl.com/co2 v pro výrobek specifických Technických datech.

Naměřená hodnota CO₂ byla zjištěna na reprezentativním motoru podle normovaného zkušebního procesu za laboratorních podmínek a není žádnou výslovnou nebo implikovanou zárukou výkonu určitého motoru.

Díky v tomto návodu k použití popsanému, účelu odpovídajícímu použití a údržbě jsou splněny požadavky na spalinové emise. Při změnách na motoru provozní povolení zaniká.

Pokyny pro opravu

Uživatelé tohoto stroje smějí provádět pouze takové údržbářské a ošetrovací úkony, které jsou popsány v tomto návodu k použití. Obsáhlejší opravy smějí provádět pouze odborní prodejci.

STIHL doporučuje nechat provádět údržbářské a opravářské úkony pouze u autorizovaného, odborného prodejce výrobků STIHL. Autorizovaným odborným prodejcem výrobků STIHL jsou pravidelně nabízena odborná školení a k jejich dispozici jsou dodávány Technické informace.

Při opravách do stroje montovat pouze firmou STIHL pro daný typ stroje povolené náhradní díly nebo technicky adekvátní díly. Používat pouze vysokojakostní náhradní díly. Jinak hrozí eventuální nebezpečí úrazů nebo poškození stroje.

Firma STIHL doporučuje používat originální náhradní díly značky STIHL.

Originální náhradní díly značky STIHL se poznají podle číselného označení náhradních dílů STIHL, podle loga **STIHL** a případně podle znaku  pro náhradní díly STIHL (na drobných součástkách může být také uveden pouze tento znak).

Likvidace stroje

Při likvidaci dbát na v dané zemi platné předpisy o likvidaci.

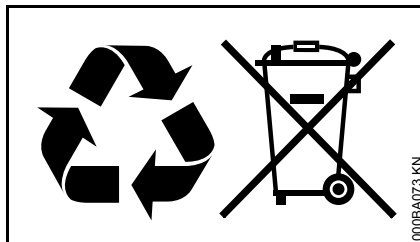

Výrobky STIHL nepatří do domácího odpadu. Výrobek STIHL, akumulátor, příslušenství a obal odevzdat do sběrný pro recyklaci zohledňující ochranu životního prostředí.

Aktuální informace o likvidaci jsou k dostání u odborného, autorizovaného prodejce výrobků STIHL.

Prohlášení o konformitě EU

ANDREAS STIHL AG & Co. KG
Badstr. 115
D-71336 Waiblingen

Německo

na vlastní zodpovědnost prohlašuje, že

konstrukce:	foukač
tovární značka:	STIHL
typ:	BR 700
sériová identifikace:	4282
zdvihový objem:	64,8 cm ³

odpovídá patřičným předpisům ve znění směrnic 2011/65/EU, 2006/42/ES, 2014/30/EU a 2000/14/ES a byl vyvinut a vyroben ve shodě s níže uvedenými normami ve verzích platných vždy k výrobnímu datu:

EN ISO 12100, EN 15503, EN 55012, EN 61000-6-1

Ke zjištění naměřené a zaručené hladiny akustického výkonu se postupovalo dle směrnice 2000/14/ES, příloha V, za aplikace normy ISO 11094.

Naměřená hladina akustického výkonu

BR 700: 107 dB(A)

Zaručená hladina akustického výkonu

BR 700: 109 dB(A)

Technické podklady jsou uloženy u:

ANDREAS STIHL AG & Co. KG
Homologace výrobků

Rok výroby stroje a výrobní číslo jsou uvedeny na stroji.

Waiblingen, 27.11.2018
 ANDREAS STIHL AG & Co. KG
 v zast.



Thomas Elsner
 vedoucí managementu výrobků a
 služeb



Adresy

Hlavní sídlo firmy STIHL

ANDREAS STIHL AG & Co. KG
 Postfach 1771
 71307 Waiblingen

Distribuční společnosti STIHL

NĚMECKO

STIHL Vertriebszentrale AG & Co. KG
 Robert-Bosch-Straße 13
 64807 Dieburg
 Telefon: +49 6071 3055358

RAKOUSKO

STIHL Ges.m.b.H.
 Fachmarktstraße 7
 2334 Vösendorf
 Telefon: +43 1 86596370

ŠVÝCARSKO

STIHL Vertriebs AG
 Isenrietstraße 4
 8617 Mönchaltorf
 Telefon: +41 44 9493030

ČESKÁ REPUBLIKA

Andreas STIHL, spol. s r.o.
 Chrlická 753
 664 42 Modřice

Dovozci firmy STIHL

BOSNA-HERCEGOVINA

UNIKOMERC d. o. o.
 Bišće polje bb
 88000 Mostar
 Telefon: +387 36 352560
 Fax: +387 36 350536

CHORVATSKO

UNIKOMERC – UVOZ d.o.o.
 Sjedište:
 Amruševa 10, 10000 Zagreb

Prodaja:
 Ulica Kneza Ljudevita Posavskog 56,
 10410 Velika Gorica

Telefon: +385 1 6370010
 Fax: +385 1 6221569

TURECKO

SADAL TARIM MAKİNALARI DIŞ
 TİCARET A.Ş.
 Alsancak Sokak, No:10 I-6 Özel Parsel
 34956 Tuzla, İstanbul
 Telefon: +90 216 394 00 40
 Fax: +90 216 394 00 44

0458-459-1021-B

tschechisch



www.stihl.com



0458-459-1021-B